

嶺東科技大學 創意產品設計系
115學年度四技二專甄選入學第二階段備審資料準備指引

目 錄

1.專題實作及實習科目學習成果

2.學習歷程資料審查

2-1. 修課紀錄 (高中歷年成績單)

2-2.課程學習成果

2-3. 多元表現

2-3-1. 社團活動經驗

2-3-2. 競賽表現

2-3-3. 非修課紀錄成果 (服務學習)

2-3-4. 特殊優良表現

2-3-5. 多元表現綜整心得

2-4. 學習歷程自述

2-5. 其他有利審查資料

1. 專題實作及實習科目學習成果

說明：專題實作及實習科目學習成果係指學生參與相關課程之成果展示，學生可就其執行之內容及分工項目，彙整資料後上傳，上傳資料型態如下頁參考範例。

備審資料範例

必繳資料

專題製作學習成果

或專業實習 (含實驗、實務)

科目實習報告 (成果)



備審資料範例

企業識別應用手冊
VISUAL IDENTITY SYSTEM GUIDE



目 錄

CONTENTS

A. 基本設計系統

1. 標誌的意義
2. 標準字規範
3. 中英文專用字體
4. 標準色彩規範
5. 基本要素組合規範

B. 應用設計系統

1. 名片
2. 識別證
3. 工作服
4. 直式布旗
5. 貨車車體圖案
6. 招牌

備審資料範例





■ 標誌的意義

標誌設計的理念係以源順食品公司的產品主要原料-「穀類」為發想起源，象徵著企業飲水思源、不忘本的精神。目前第二代企業主延續著父親當時的創業本質，多年來不斷的創新研發，利用有機、天然的穀類原料，開發出更多自然、養生的食品，也將源順食品最初的創業精神更加發揚光大。

標誌圖案是以抽象化的穀類為主，象徵著企業朝向現代化、科技化的經營策略；而標誌下方的弧型線條，代表著企業所使用的原料均來自於自然、有機的成長環境，以提供源順食品生產優質穀類製品的最佳原料來源；金黃色的穀粒，則象徵著企業所生產的優質產品，可以讓消費者食用之後有更健康的身體，人人都能充滿活力與熱情，而消費者的滿意與肯定，也就是企業追求永續經營的最佳利基。





標準字規範

企業標準字和企業標誌同為企業形象的表徵，為有嚴格依據標準規範來製作，才能達成統一的企業整體形象。字體筆法、距離皆以方格比例圖為基準，等比放大、縮小，使字體能一致地展現在各項對內、對外媒體上。

(一)全稱：平體 100%

源順食品有限公司
Yuan Shun Food Co., Ltd.

(二)簡稱：平體 120%

源順食品
Yuan Shun Food

(三)簡稱：長體 90%

源順食品
Yuan Shun Food



中英文專用字體

中文標準字：文鼎圖體字

英文標準字：Arial Rounded MT Bo

為了塑造源順食品獨特的經營理念與企業精神，所有傳播媒體、活動企劃、產品包裝及平面印刷等物，所需要的中英文字，均採用統一性的字體，以塑造一致的企業精神。

(一) 文鼎超巨體 + Arial Rounded MT Bo

源順食品有限公司
Yuan Shun Food Co., Ltd.

(二) 文鼎特巨體 + Arial Rounded MT Bo

源順食品有限公司
Yuan Shun Food Co., Ltd.

(三) 文鼎粗巨體 + Arial Rounded MT Bo

源順食品有限公司
Yuan Shun Food Co., Ltd.

(四) 文鼎中巨體 + Arial Rounded MT Bo

源順食品有限公司
Yuan Shun Food Co., Ltd.



標準色彩規範

綠色及橙黃色為本企業識別的基本色，象徵著健康、天然的涵義；色彩規範係應用於印刷時，除檢附色票外，亦應要求廠商照此規範執行，以達企業標準色彩之一致性。

(一) 基本色彩 / 特別色 PANTONE



C80 + Y100 + K40
PANTONE 342 C



C20 + Y80
PANTONE 396 C



M20 + Y100
PANTONE 130 C

(二) 輔助色彩 / 特別色 PANTONE



WHITE



C5 + Y20
PANTONE 7485 C



K50
PANTONE 424 C



基本要素組合規範

為求整合企業對外傳播的一致性，企業標誌與標準字的組合均加以統一規定，以建立各基本設計要素組合形式的統一性及標準化，是不同使用目的選擇適當之組合。

(一)



(二)



(三)



(四)



(五)



(六)





名片

規格：5.5cm×9.0cm

材質：220磅 萊妮紙

顏色：標準組合色

公司名：中文 / 15級 粗圓體

英文 / 9級 Arial Rounded MT Bo

地址：8級 中黑體 平1

電話：8級 Arial 平1

職稱：7級 中黑體 平1

姓名：18級 粗楷體





識別證

規 格：2.5cm×6.5cm / 5.5cm×9.0cm

材 質：250磅 一級卡

顏 色：標準組合色

公司名：中文 / 16級 粗圓體 長1 / 17級 粗圓體 平2

英文 / 8級 Arial Rounded MT Bo 長1

8級 Arial Rounded MT Bo 平2

職 稱：7級 中黑體 平1

姓 名：18級 粗楷體





■ 工作服/工作帽

規 格：依各實際尺寸

材 質：依各實際樣式

顏 色：標準組合色





直式布旗

規 格：2×5 尺

用 途：戶外展示與行銷活動用

材 質：尼龍布

顏 色：標準組合色





貨車車體圖案

規 格：依各車輛實際尺寸

材 質：電腦割字黏貼製作

顏 色：標準組合色





招牌

規格：依現場實際尺寸

材質：壓克力、卡典西德(不透光)電腦割字黏貼製作

顏色：標準組合色





雲林縣虎尾鎮文科路488號

Tel:05-6221108 Fax:05-6220109

<http://www.shun168.com.tw>



2.學習歷程資料審查

2-1. 修課紀錄 (高中歷年成績單)

說明：上傳高中歷年成績單。

2.學習歷程資料審查

2-2.課程學習成果

說明：課程學習成果上傳資料依照學生課程學習作品，以單一頁面呈現單一作品，或頁面排版方式呈現，亦可在上傳作品中附加作品說明、教師評語及教師考評分數；如下頁參考範例。

備審資料範例

必繳資料

**課程學習
(作品)成果**



備審資料範例

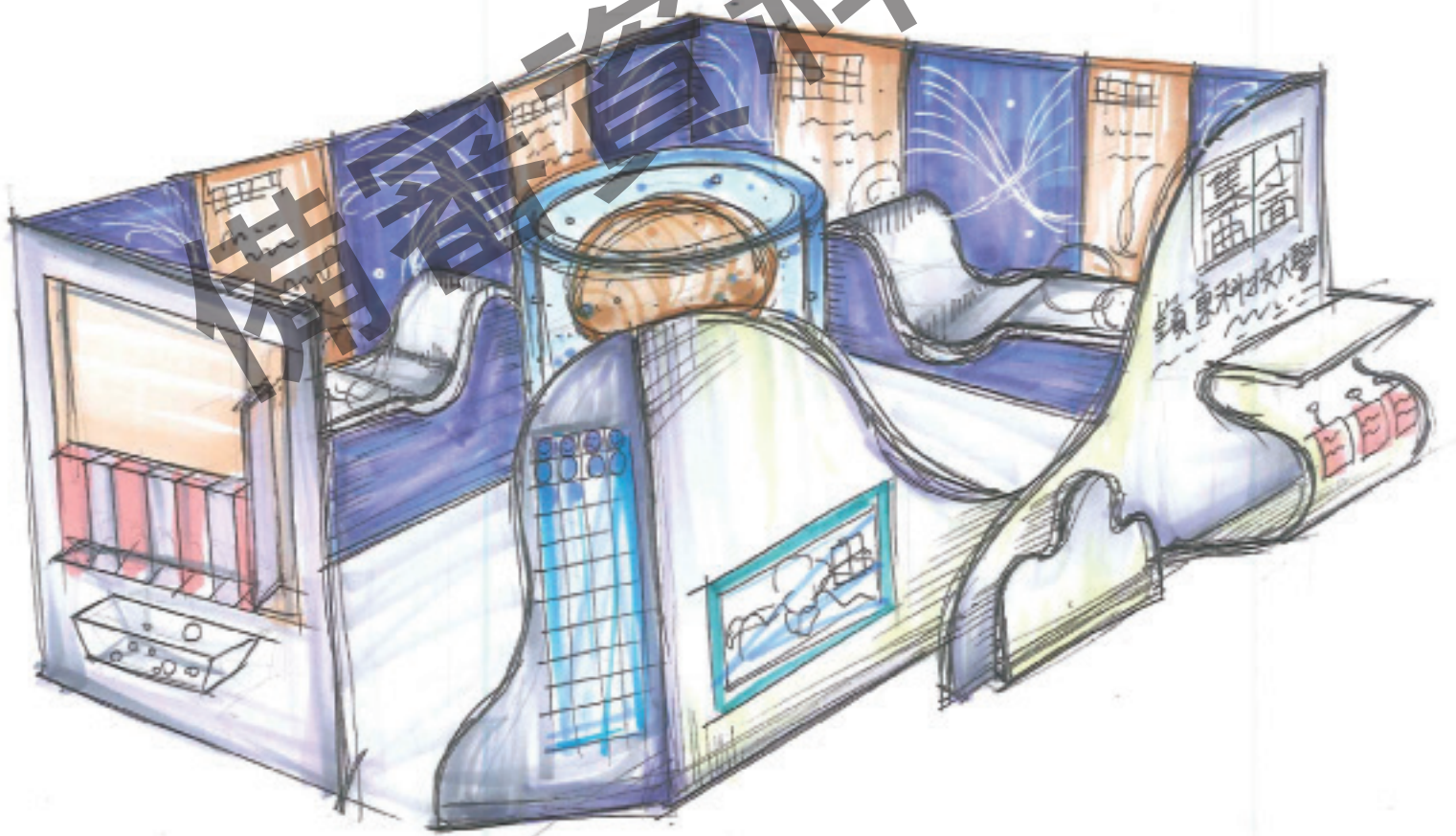
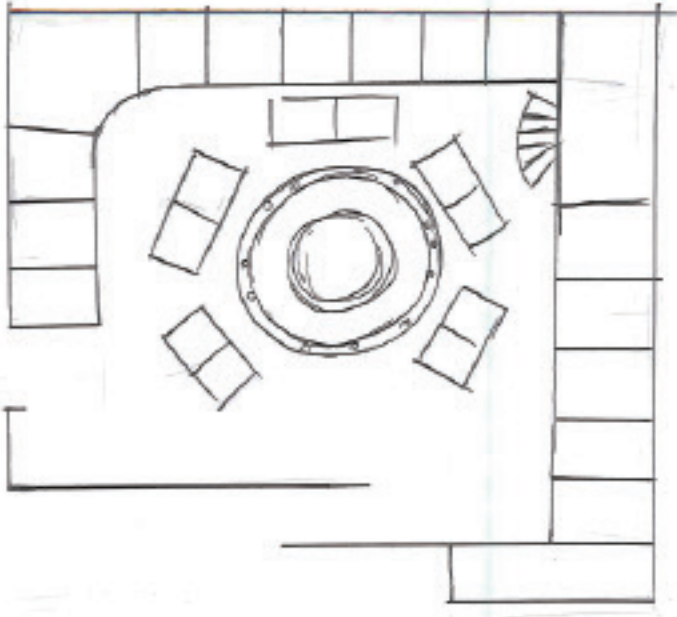

精華資料範例

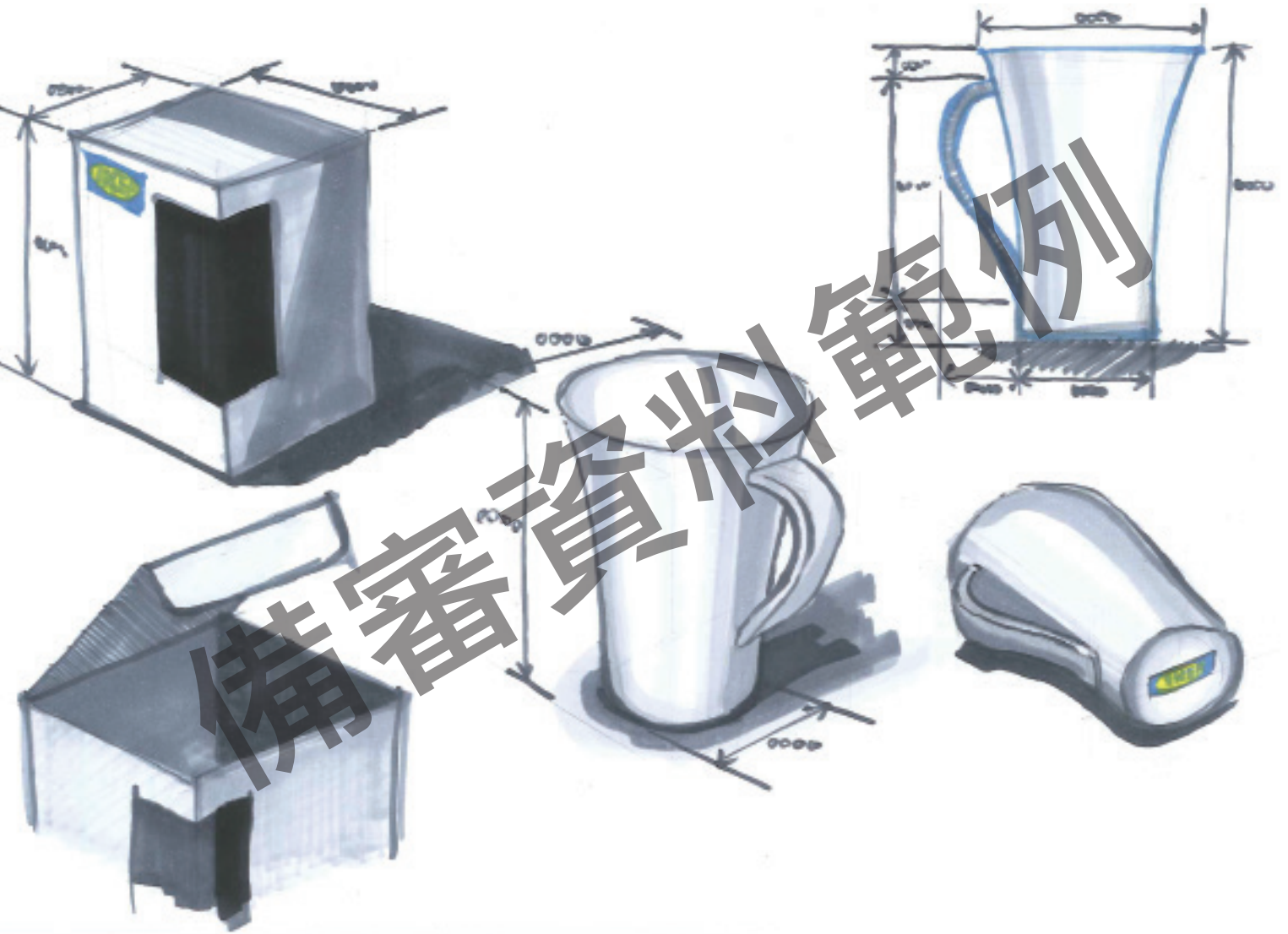



備審資料範例

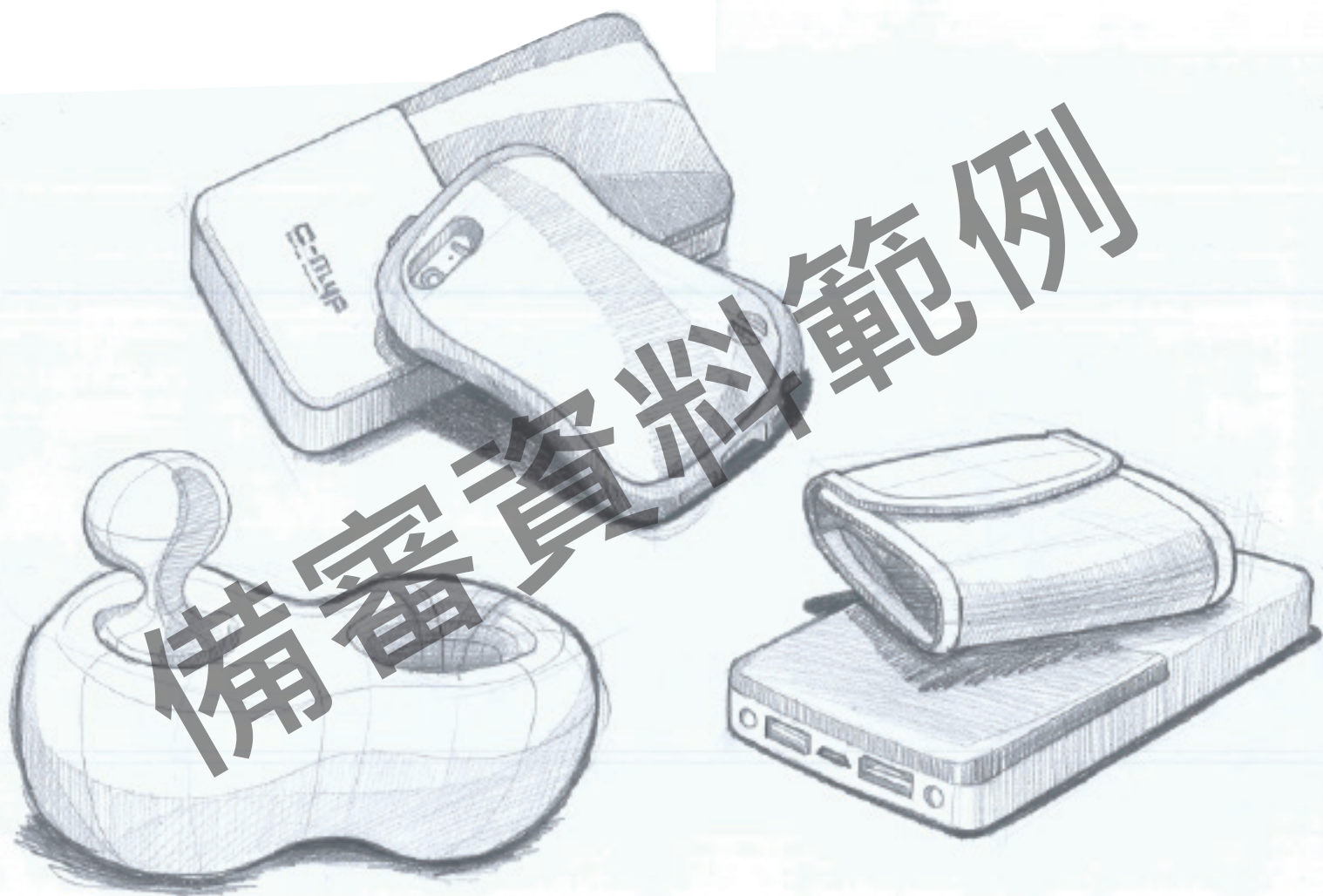



備審資料範例

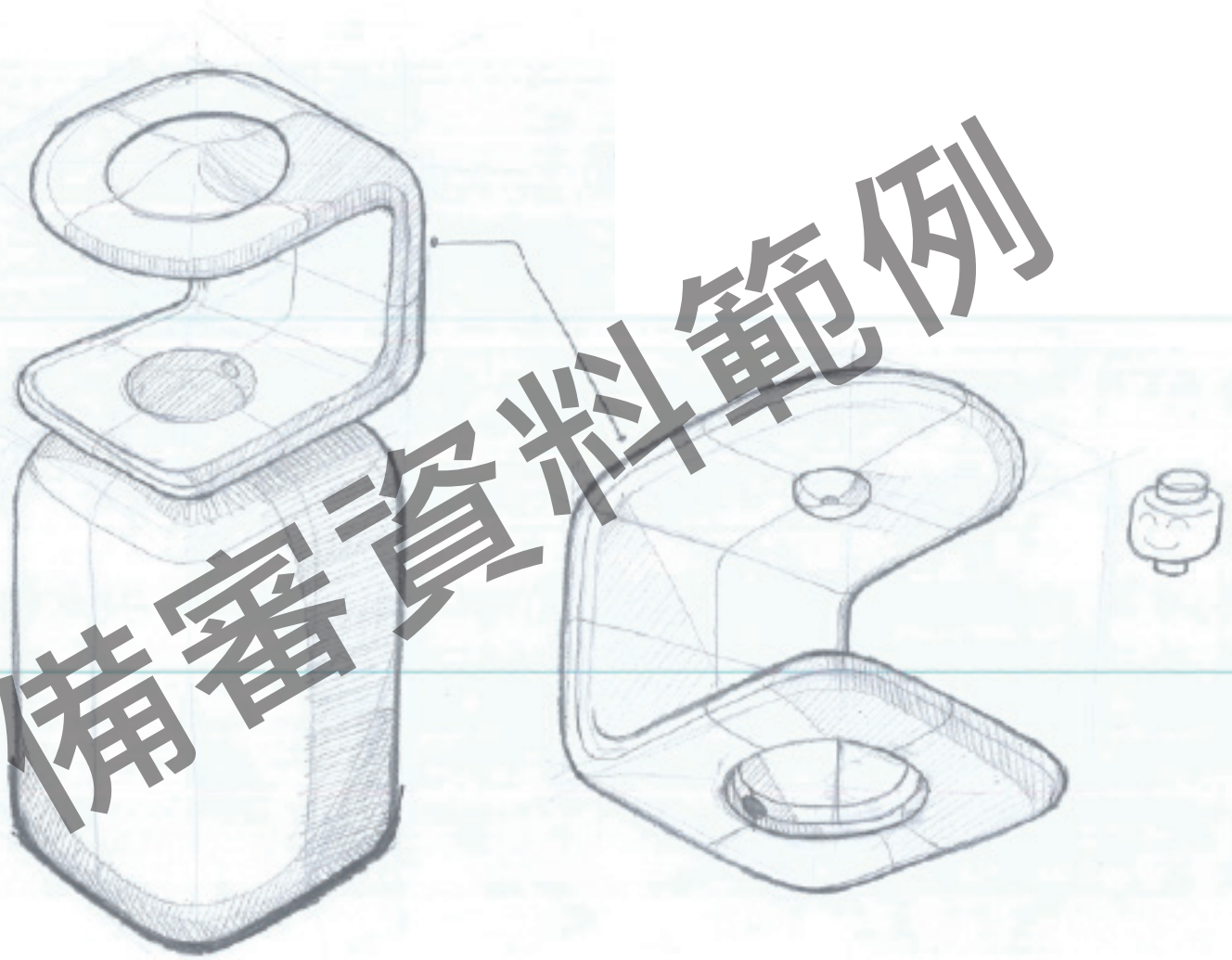

2.學習歷程資料審查

2-3. 多元表現

2-3-1. 社團活動經驗

說明：學生參加社團或擔任班級或社團幹部資料，上傳內容需有相關佐證資料，如下列範例。

範例一

私立復興高級商工職業學校學生服務幹部、社團參與紀錄表

姓名	性別	座號	科別	學號		
年級 (學年度)	一年級 (106學年度)		二年級 (107學年度)		三年級 (108學年度)	
就讀班級	第一組(上)	第一組(下)	第二組(上)	第二組(下)	第三組(上)	第三組(下)
擔任幹部	—	副風紀股長	—	—	風紀股長	—
參與社團	熱音社	熱音社	熱音社	熱音社	劇五社	劇五社
服務性團體	—	人傑進修隊	人傑進修隊	人傑進修隊	人傑進修隊	人傑進修隊
其他	—	—	—	—	—	—

特此證明

私立復興高級商工職業學校



中 華 民 國 1 0 9 年 3 月 1 2 日

範例二

幹部經驗

學期別	班級-座號	職務名稱	備註
108學年 下學期	K3E3-19	宣傳股長	
108學年 上學期	K3E3-19	交際股長	
107學年 下學期	K2E3-19	宣傳股長	
106學年 下學期	K1E3-19	國文助教	
106學年 上學期	K1E3-19	國文助教	
106學年 上學期	K1E3-19	國文助教	



社團參與記錄

學年度	學期	社團	職務
109	2	樂齡 Basketball	社員
107	1	法律管理發展	社員
106	2	日文	社員
106	1	手工藝	社員



2.學習歷程資料審查

2-3. 多元表現

2-3-2. 競賽表現

說明：學生參加各類專業競賽獲獎或專業證照證明，專業競賽獲獎之上傳內容需有作品及參加競賽之得獎證明資料，如下頁範例。

備審資料範例

必繳資料

競賽獲獎

或

證照證明



設計群

參賽證明

臺中市 [redacted] 高級中學

[redacted] 君

參加全國高級中等學校設計群 109 年專題及創意製作競賽複賽，特此證明。

教育部技術型高級中等學校設計群科中心學校計畫主持人

國立彰化高級商業職業學校 校長

備審資料範例

中華民國一〇九年四月二十七日

HIGH SCHOOL

獎狀

恭賀

榮獲 平面設計類 【優勝】

特頒獎狀以資鼓勵

校長

中華民國108年 您辛勤耕耘的結果

高級中學



勞 動 部 獎 狀

技競字第 號

查 民國 年 月 日

生參加第 屆全國技能競賽暨第 屆
國際技能競賽國手選拔賽榮獲青年組
珠寶金銀細工職類第一名特頒獎狀以
資鼓勵

備審資料範例

部長 許銘春



中華民國 109 年 09 月 21 日



TQC 中文輸入實用級



商業英文第四級



印前製程-圖文組版丙級

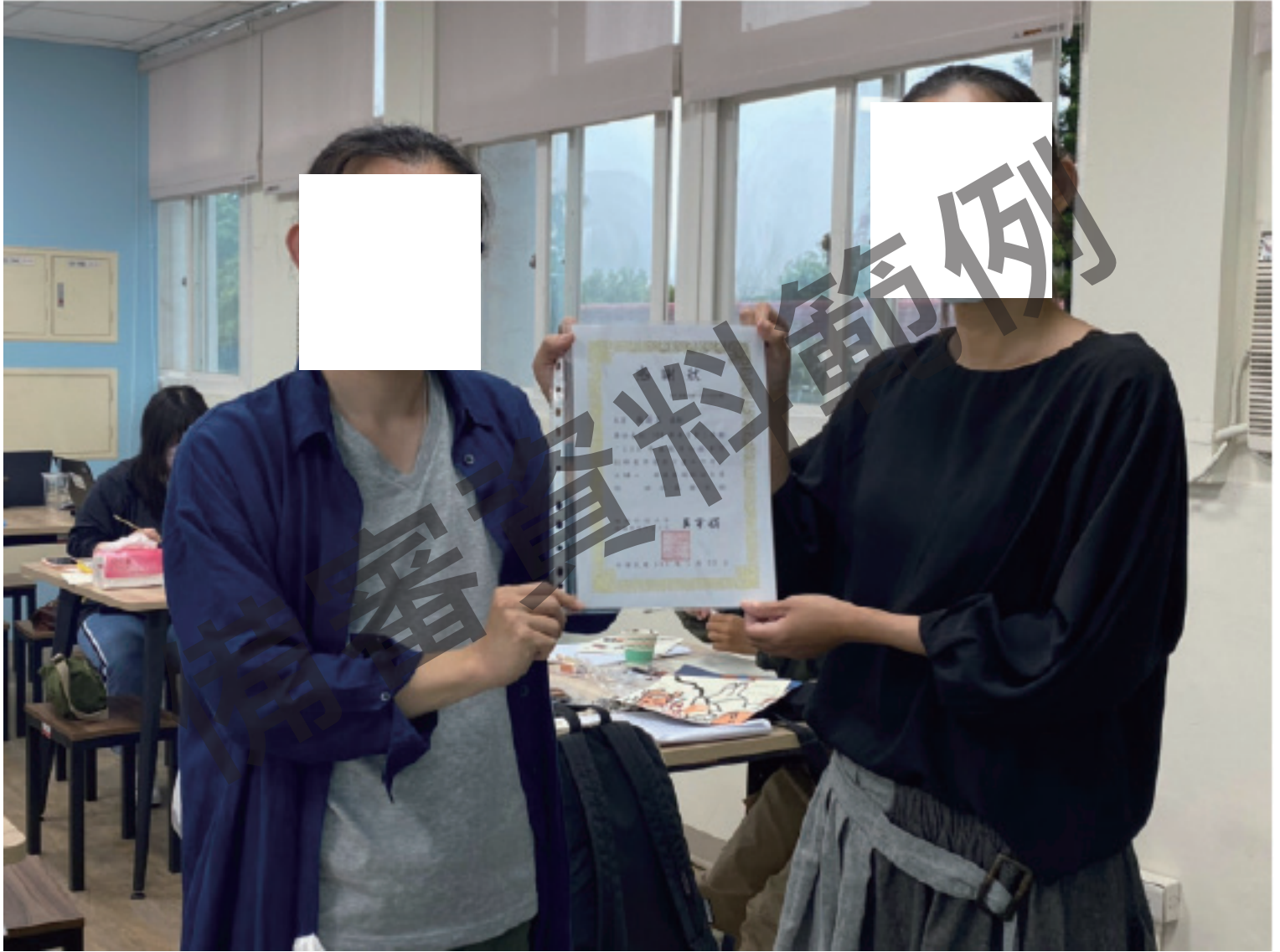

民國XXX年X月X日參加XXXXXX活動



勞 動 部

獎 狀

技競字第 _____ 號

查 _____ 民國 _____ 年 _____ 月 _____ 日生
 參加第 _____ 屆全國技能競賽中區分區技
 能競賽榮獲珠寶金銀細工職類第二名
 特頒獎狀以資鼓勵

備審資料範例

部長 許銘春



中華民國 108 年 04 月 26 日



國際扶輪 [] 地區 [] 年度
扶輪少年服務團地區年會

茲證明

扶輪少年服務團

[] 同學

於 [] 年 [] 月 [] 日

全程參加由國際扶輪 [] 地區辦理

在彰化縣立成功高級中學

舉行之「扶輪少年服務團地區年會」活動

國際扶輪 [] 地區 [] 年度

地區總監 **沈登贊 DG Today**

扶少團主委 **吳金板 Wine**

中華民國 108 年 4 月 20 日

志願服務證明

Recognition of Voluntary Service

_____ 愛心參與第30屆飢餓三十飢餓勇士大會師志願服務工作，累積服務時數計 29 小時，以實際行動關懷身處糧荒、天災、戰火、急難中的脆弱生命。

This certificate recognizes _____ for providing 29 hours of voluntary service in support of the 30th 30 Hour Famine Hero Rally and the vulnerable populations around the world.



台灣世界展望會 會長 王偉華
Andrew Wang, Executive Director
World Vision Taiwan
July 14, 2019
2019年7月14日



RESCUE NOW!

搶救最脆弱兒童

2.學習歷程資料審查

2-3. 多元表現

2-3-3. 非修課紀錄成果 (服務學習)

說明：學生擔任志工或參加社會服務等非修課紀錄之成果資料，上傳內容需有相關佐證資料，如下列範例。

範例一



範例二



2.學習歷程資料審查

2-3. 多元表現

2-3-5. 多元表現綜整心得

說明：以文字敘述學生就學期間參與學校社團活動經驗、班級幹部、服務學習經驗、證照檢定或參加各類競賽心得，內容建議不超過100字，如以下範例。

範例一

我最印象深刻的是高二時，我與同學分組參加金犢獎比賽，因為我們這屆比較特別的是比賽制度有更改規則，我們是和大學生們比賽，我在其中也擔任領導的職務。因為有尚無經驗的學妹想跟我們一起參賽，所以難度更上升。我的責任就是每個禮拜都要監督隊員們的進度，我自己也要想出一些點子，來與大家互相討論。

範例二

我在高中期間加入了衛保義工社，這裡是在學校另一個可以讓我學習的環境。剛開始進入社團對於社團中的同學都不認識，但學長、姐會主動介紹新進社員與大家認識，在認識之後交到了不少好朋友，而每當社團有活動時，大家都會積極參與，社團人員的凝聚力很強，讓我更喜歡這個社團了。

範例三

我是一位喜歡把微笑帶在臉上的人，不僅多了份親和力，也能夠拉近與他人的距離。少了份距離，多了份關係，便容易與大家打成一片，對任何事，也都充滿熱情，對於新鮮事都有好奇心。因為有熱情，使我更有恆心、膽量，去嘗試，而這股熱情，將使我的生命更有原動力。

2.學習歷程資料審查

2-4. 學習歷程自述

說明：以文字敘述學生之學習歷程、就讀動機與未來計畫，內容建議不超過300字。

範例一

高中(職)選擇進入OO高中(職)OOOO科就讀的其中一個原因，是因為想幫爸爸完成心中的遺憾，爸爸從小熱愛畫圖，高中也是就讀設計系，但因為家庭的關係，必須放棄。爸爸看著我彷彿看到了他以前的樣子，因此不希望我跟他一樣，從而全力支持我的興趣!也就進了復興商工。繪畫方面我時時刻刻找尋自己的不足，所以比其他同學多付出一份心力和對作品的細膩，也因此參與了許多校內外的比賽並獲得了不錯的成績。隨著年級的上升，比賽的要求也越來越高，當自己畫的圖比不上別人幾筆畫的創作時，才發現創作不是圖滿就好，也必須要有足夠的創意，並且具有代表意義與含義。

在學校過程中學習了非常多，也遭遇過挫折，當自己熬夜努力重複畫的好幾十張稿子被一句「不行」、「不能」而否定，和投了十幾張作品卻被全數退回時，我產生了一些負面想法。「我是不是不適合畫畫?我是不是選錯了路?」縱使有了這樣的念頭，但被否定不定代表不好，而是我如何在當中去找尋到自己的定位和獨特的風格，每個建議都會是我很好的助力，所以我也能夠馬上整理好心情，振作起來。畢竟這是我如此熱愛的東西，在藝術的道路上我投注了如此多的熱血和努力。想著自己的初心使我越挫越勇，比起自己在這傷心看著時間流逝，還不如繼續加把勁吸收更多、看見更多。

範例二

求學階段中各有不同的學習與成長，在國中小時期，我的生活只有『讀書』。而高中(職)生活，是我最喜歡而且最想去珍惜的一段時光，不僅在知識上有所收穫，更給我許多學習機會。安排時間、規劃，學習自己做選擇或是加入社團...等從小被教養獨立的我，在於不想讓父母操心，所以生活上的許多事情我皆能自給自足，從母親口中感受到她很放心我，她覺得我長大了。我想我有所成長、進步，我超越以前的我了。另外，高中(職)是一個讓我學習對任何事都要『主動』，只有你去主動，才會有所收穫。或許有時是不愉快的經驗，但這也是一個學習成長的機會。我想，我們能累積這些挫敗，造就日後的成功。

在學校與社團有不定期舉辦活動，時間允許我就會參加。剛加入社團時，有要去幫助別人就讓我很緊張，深怕自己不夠好。但老師與學長、姊就會適時的出來幫助我，教我該如何去處理問題、怎麼去幫助其他人。只要用心，很多事都能有滿意的結果。我也期待自己做任何事，都能跟老師和學長、姊一樣，專注投入，並永不放棄。

2.學習歷程資料審查

2-5. 其他有利審查資料

說明：可以專業證照或其他有利證明個人特質資料，上傳內容需有相關佐證資料，如下頁範例。

備審資料範例

必繳資料

其他有利審查文件



TQC 中文輸入實用級



商業英文第四級



印前製程-圖文組版丙級



[Redacted] has successfully completed the training requirements to be recognized as an

Adobe Certified Associate Visual Design using Adobe Photoshop CC 2015

Completed on April 10, [Redacted]

Shantanu Narayen
President and Chief Executive Officer
Adobe

verify.certiport.com



專業設計人才認證合格證書



ID:



通過 實體設計

Has successfully completed the requirements of Solid Modeling Certification

President, Computer Skills Foundation





	<input type="text"/> <input type="text"/> Name	LISTENING Your Score 235 <i>A2</i> 5  495	TOTAL SCORE 310	
	<input type="text"/> Date of Birth (yyyy/mm/dd)			READING Your Score 75 <i>A1</i> 5  495
	<input type="text"/>	<input type="text"/> Registration Number		
	<input type="text"/> Client	<input type="text"/>		

Copyright © 2012 by Educational Testing Service. All rights reserved. ETS, the ETS logo and TOEIC are registered trademarks of Educational Testing Service in the United States of America and other countries throughout the world.

Detach here 

LISTENING	
Your scaled score is between 200 and 300. Test takers who score around 200 typically have the following strengths:	
<ul style="list-style-type: none"> • They can understand short (single-sentence) descriptions of the central idea of a photograph. • They can sometimes understand the central idea, purpose, and basic context of extended spoken texts when this information is supported by a lot of repetition and easy vocabulary. • They can understand details in short spoken exchanges and descriptions of photographs when the vocabulary is easy and when there is only a small amount of text that must be understood. • They can understand details in extended spoken texts when the requested information comes at the beginning or end of the text and when it matches the words in the spoken text. 	
To see weaknesses typical of test takers who score around 200, see the "Proficiency Description Table." If your performance is closer to 300, you should also review the descriptions for test takers who score around 300.	
ABILITIES MEASURED	PERCENT CORRECT OF ABILITIES MEASURED Your Percentage
Can infer gist, purpose, and basic context based on information that is explicitly stated in short spoken texts	65
Can infer gist, purpose, and basic context based on information that is explicitly stated in extended spoken texts	52
Can understand details in short spoken texts	68
Can understand details in extended spoken texts	37

READING	
Your scaled score is below 150. Test takers who score below 150 may have some of the same strengths as test takers who score around 150, but their performance is likely to be less consistent. Test takers who score around 150 typically have the following strengths:	
<ul style="list-style-type: none"> • They can locate the correct answer to a factual question when not very much reading is necessary and when the language of the text matches the information that is required. • They can understand easy vocabulary and common phrases. • They can understand the most-common, rule-based grammatical structures when not very much reading is necessary. 	
To see weaknesses typical of test takers who score around 150, see the "Proficiency Description Table."	
ABILITIES MEASURED	PERCENT CORRECT OF ABILITIES MEASURED Your Percentage
Can make inferences based on information in written texts	21
Can locate and understand specific information in written texts	27
Can connect information across multiple sentences in a single written text and across texts	19
Can understand vocabulary in written texts	13
Can understand grammar in written texts	19

HOW TO READ YOUR SCORE REPORT:

Percent Correct of Abilities Measured:
Percentage of items you answered correctly on this test form for each one of the Abilities Measured. Your performance on questions testing these abilities cannot be compared to the performance of test-takers who take other forms or to your own performance on other test forms.

HOW TO APPLY YOUR CERTIFICATE:
Please go online at "www.toeic.com.tw" for more information.

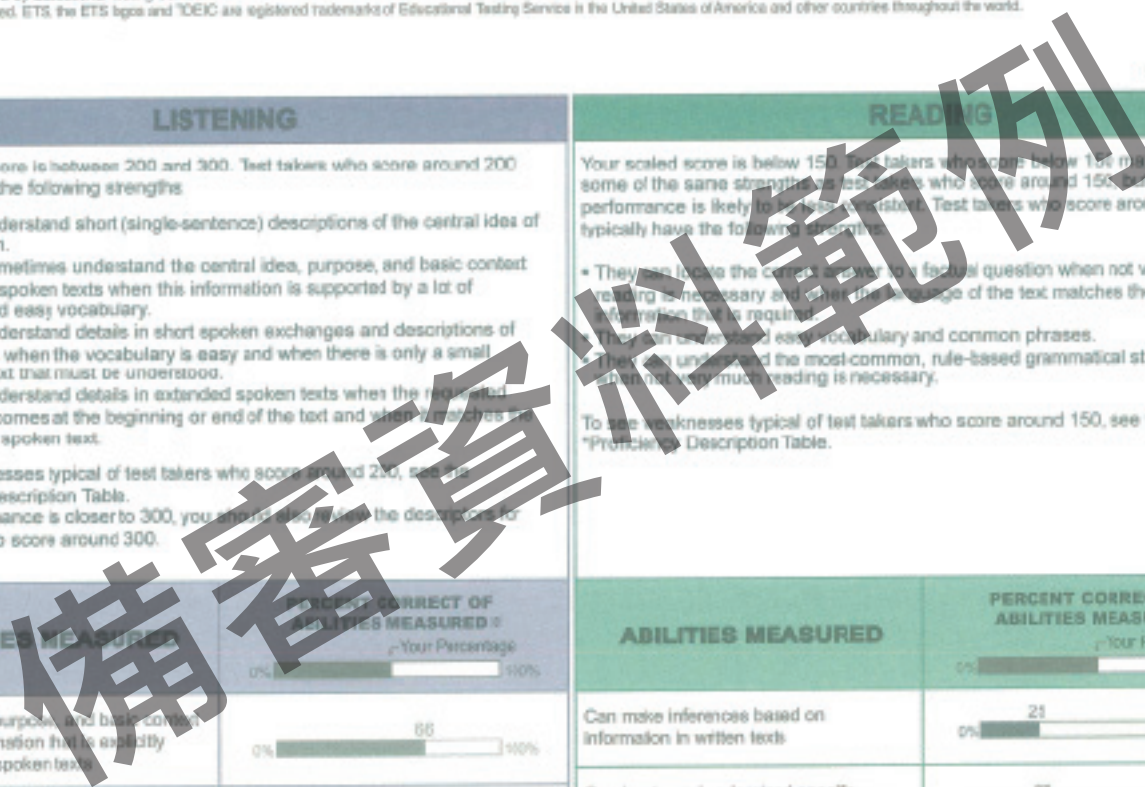

2020 翻轉設計
嶺東設計時尚月



嶺東設計時尚月
DESIGN FASHION FESTIVAL

國際設計趨勢論壇暨工作坊
*International Forum
& Workshop
on Design Trend*

CPD

DEC

WCD

FSD

FAD

FBM



研習證明

CERTIFICATE

茲證明 _____ 君

參加嶺東科技大學設計學院辦理2020翻轉
行動設計時尚月「國際設計趨勢論壇暨工
作坊」期間自民國109年11月18日起至民國
109年11月20日。

特此證明

2020「嶺東時尚設計月」

志願服務證明

Recognition of Voluntary Service

_____ 愛心參與第30屆飢餓三十飢餓勇士大會師志願服務工作，累積服務時數計 29 小時，以實際行動關懷身處糧荒、天災、戰火、急難中的脆弱生命。

This certificate recognizes _____ for providing 29 hours of voluntary service in support of the 30th 30 Hour Famine Hero Rally and the vulnerable populations around the world.



台灣世界展望會 會長 王偉華
Andrew Wang, Executive Director
World Vision Taiwan
July 14, 2019
2019年7月14日



RESCUE NOW!

搶救最脆弱兒童